

Climax P25P-ION:

Meerrijdende elektrische transpallet

- Opklapbaar meerrijplatform met zijarmen
- Li ion technologie
- Servo
- Nauwkeurige werking en stabiel rijden
- Gemakkelijk te onderhouden
- Duurzame slijtageonderdelen



Kenmerken			
1.2	Type aanduiding		P25P-ION
1.3	Rij-eenheid		Batterij
1.4	Bediening		Meerrijdend
1.5	Capaciteit	Q (kg)	2500
1.6	Lastzwaartepunt	c (mm)	600
1.8	Lastafstand	x (mm)	916/982
1.9	Wielbasis	y (mm)	1418
Gewicht			
2.1	Gewicht met batterij	kg	630
2.2	Asbelasting met last voor/achter	kg	1020/1610
2.3	Asbelasting zonder last voor/achter	kg	500/130
Wielen, chassis			
3.1	Banden		PU/PU
3.2	Wielafmetingen bestuurderskant	mm	Ø 230 x 75
3.3	Wielafmetingen laadkant	mm	Ø 85 x 70
3.4	Steuwielen (afmetingen)	mm	Ø 130 x 55
3.5	Aantal wielen bestuurders-/laadkant (x = aandrijfwielen)		1 x + 2/4
3.6	Spoorbreedte voor	b10 (mm)	510
3.7	Spoorbreedte achter	b11 (mm)	370
Afmetingen			
4.4	Hefstrook	h3 (mm)	120
4.9	Hoogte hendel bij rijden, min/max	h14 (mm)	1150/1470
4.15	Minimum hefhoogte	h13 (mm)	85
4.19	Totale lengte	l1 (mm)	1860
4.20	Lengte tot vorkenbord	l2 (mm)	710
4.21	Totale breedte	b1/b2 (mm)	730
4.22	Vorkhoogte x breedte x lengte	s/e/l (mm)	55 x 170 x 1150
4.25	Buitenbreedte vorken	b5 (mm)	540
4.32	Vrije bodemhoogte midden wielbasis	m2 (mm)	30
4.33	Doorgangsbreedte met pallet 1000 x 1200 mm	Ast (mm)	1984
4.34	Doorgangsbreedte met pallet 800 x 1200 mm	Ast (mm)	2184
4.35	Draaicirkel	Wa (mm)	1700
Prestaties			
5.1	Rijsnelheid met/zonder gewicht	km/h	5.5/6
5.2	Hefsnelheid met/zonder gewicht	m/s	0.050/0.054
5.3	Daalsnelheid met/zonder gewicht	m/s	0.067/0.054
5.8	Max Hellingsgraad met/zonder gewicht	%	8/16
5.10	Bedieningsrem		Elektromagnetisch
Rijden			
6.1	Tractiemotor vermogen S2 60 min	kW	1.6
6.2	Hefmotor vermogen op 15%	kW	2.2
6.3	Type batterij		Li-ion
6.4	Accuspanning/nominaal vermogen	V/Ah	24/210
6.5	Gewicht batterij	kg	70
	Lader extern	V/A	24/100
Andere			
8.1	Type rij-eenheid		AC
10.5	Type besturing		Servo
10.7	Geluidsniveau bestuurder	dB (A)	74

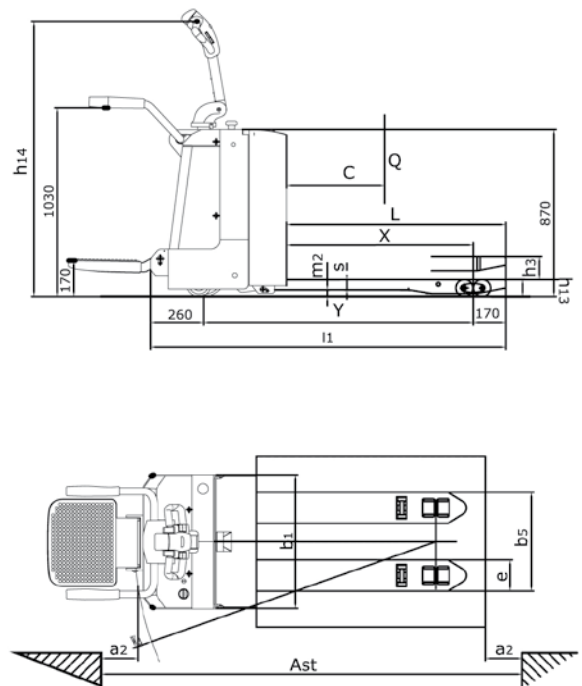

TVH* en Climax® zijn gedeponeerde handelsmerken. © 12-2019, TVH Equipment NV, Brabantstraat 15, B-8790 Waregem. Alle rechten voorbehouden. Deze publicatie mag, noch geheel, noch gedeeltelijk, worden emmerijvuldigd of meegedeeld (gepubliceerd, opgenomen, gebruikt in een systeem voor gegevensopslag, enz.) in enige vorm, hetzij elektronisch of mechanisch, zonder de voorafgaande en uitdrukkelijke toestemming van TVH Equipment NV.

E0BRSS_2101002

Climax®

info@climaxhandling.com · www.climaxhandling.com
TVH Equipment NV · Brabantstraat 15 · 8790 Waregem · Belgium