

# FPP201: Elektrische transpallet

- Betrouwbare aandrijving
- Duurzaam
- Veilig en comfortabel
- Gebruiksvriendelijk
- Servo
- Rijsnelheid 10 km/u

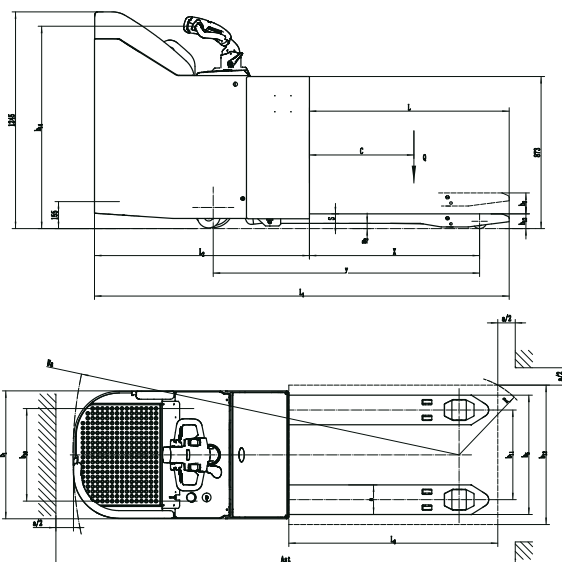

Kenmerken			
1.2	Type aanduiding		FPP201
1.3	Rij-eenheid		Batterij
1.4	Bediening		Meerrijdend
1.5	Capaciteit	Q (kg)	2000
1.6	Lastwaartepunt	c (mm)	600
1.8	Lastafstand	x (mm)	977
1.9	Wielbasis	y (mm)	1529
Gewicht			
2.1	Gewicht met batterij	kg	765
2.2	Asbelasting met last voor/achter	kg	985 / 1780
2.3	Asbelasting zonder last voor/achter	kg	615 / 150
Wielen, chassis			
3.1	Banden		PU/PU
3.2	Wielafmetingen bestuurderskant	mm	Ø85x70
3.3	Wielafmetingen laadkant	mm	Ø230x75
3.4	Steenwielen (afmetingen)	mm	Ø130x55
3.5	Aantal wielen bestuurders-/laadkant (x = aandrijfwielen)		1 x +2 / 4
3.6	Spoorbreedte voor	b10 (mm)	514
3.7	Spoorbreedte achter	b11 (mm)	515
Afmetingen			
4.4	Hefstrook	h3 (mm)	125
4.9	Hoogte hendel bij rijden, min/max	h14 (mm)	1154/1254
4.15	Minimum hefhoogte	h13 (mm)	85
4.19	Totale lengte	l1 (mm)	2381
4.20	Lengte tot vorkenbord	l2 (mm)	1234
4.21	Totale breedte	b1/b2 (mm)	734
4.22	Vorkhoogte x breedte x lengte	s/e/l (mm)	55 x 170 x 1150
4.25	Buitenbreedte vorken	b5 (mm)	540
4.32	Vrije bodemhoogte midden wielbasis	m2 (mm)	35
4.33	Doorgangsbreedte met pallet 1000 x 1200	Ast (mm)	3017
4.34	Doorgangsbreedte met pallet 800 x 1200	Ast (mm)	2874
4.35	Draaicirkel	Wa (mm)	2217
Prestaties			
5.1	Rijsnelheid met/zonder gewicht	km/h	8.5 / 10.0
5.2	Hefsnelheid met/zonder gewicht	m/s	0.051 / 0.060
5.3	Daalsnelheid met/zonder gewicht	m/s	0.032 / 0.039
5.8	Max hellingsgraad met/zonder gewicht	%	8/16
5.10	Bedieningsrem		Elektromagnetisch
Rijden			
6.1	Tractiemotor vermogen S2 60 min	kW	1.6
6.2	Hefmotor vermogen op 15%	kW	2.2
6.4	Accuspanning/nominaal vermogen	V/Ah	24 / 205 Li-ion
6.5	Gewicht batterij	kg	62
	Lader extern	V/A	24/100
Andere			
8.1	Type rij-eenheid		AC
10.5	Type besturing		Electronic
10.7	Geluidsniveau bestuurder	dB (A)	74



TVH\* en Climax® zijn gedeponeerde handelsmerken. © 12-2019, TVH Equipment NV, Brabantstraat 15, B-8790 Waregem. Alle rechten voorbehouden. Deze publicatie mag, noch geheel, noch gedeeltelijk, worden emmerigvuldig of mesgeheel (ge)kopieerd, opgenomen, gebruikt in een systeem voor gegevensopslag, enz. In enige vorm, hetzij elektronisch of mechanisch, zolang de voorafgaande en uitdrukkelijke toestemming van TVH Equipment NV.

EOBRS5\_2101002

# Climax®

info@climaxhandling.com · www.climaxhandling.com  
 TVH Equipment NV · Brabantstraat 15 · 8790 Waregem · Belgium