

# FPP201: Transpalette électrique

- Système de conduite fiable
- Durable
- Utilisation confortable en toute sécurité
- Simple d'utilisation
- Direction assistée
- Vitesse de translation 10 km/h

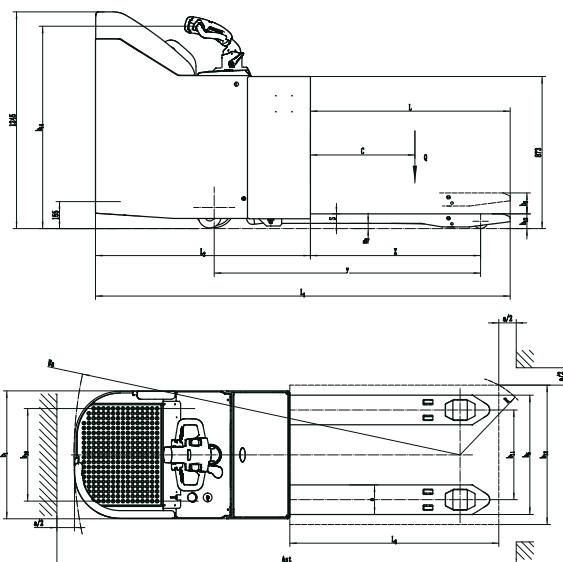

Caractéristiques			
1.2	Modèle		FPP201
1.3	Mode de propulsion		Batterie
1.4	Système de conduite		Conducteur porté
1.5	Capacité	Q (kg)	2000
1.6	Centre de gravité	c (mm)	600
1.8	Roues de fourches jusqu'au tablier	x (mm)	977
1.9	Empattement	y (mm)	1529
Poids			
2.1	Poids à vide (avec batterie)	kg	765
2.2	Charge sur essieu avec charge avant / arrière	kg	985 / 1780
2.3	Charge sur essieu sans charge avant / arrière	kg	615 / 150
Roues, Châssis			
3.1	Matière de roues		PU/PU
3.2	Dimensions roues directrices	mm	Ø85x70
3.3	Dimensions roues de fourches	mm	Ø230x75
3.4	Roues de support (dimensions)	mm	Ø130x55
3.5	Nombre de roues, de directrices/de fourches (x = roues motrices)		1 x +2 / 4
3.6	Voie, côté conducteur	b10 (mm)	514
3.7	Voie, côté charge	b11 (mm)	515
Dimensions			
4.4	Élévation	h3 (mm)	125
4.9	Hauteur timon en position de conduite, min/max	h14 (mm)	1154/1254
4.15	Hauteur des bras porteurs baissés	h13 (mm)	85
4.19	Longueur hors-tout	l1 (mm)	2381
4.20	Longueur unité motrice	l2 (mm)	1234
4.21	Largeur hors-tout	b1/b2 (mm)	734
4.22	Dimensions de fourches	s/e/l (mm)	55 x 170 x 1150
4.25	Ecartement des fourches	b5 (mm)	540
4.32	Garde au sol, centre empattement	m2 (mm)	35
4.33	Largeur d'allée avec palette 1000 x 1200	Ast (mm)	3017
4.34	Largeur d'allée avec palette, 800 x 1200	Ast (mm)	2874
4.35	Rayon de giration	Wa (mm)	2217
Performance			
5.1	Vitesse de translation, avec/sans charge	km/h	8.5 / 10.0
5.2	Vitesse de levée avec/sans charge	m/s	0.051 / 0.060
5.3	Vitesse de descente, avec/sans charge	m/s	0.032 / 0.039
5.8	Pente max, avec/sans charge	%	8/16
5.10	Frein de service		Electromagnétique
Système électrique			
6.1	Moteur de traction puissance S2 60 min.	kW	1.6
6.2	Moteur de levée puissance pour 15%	kW	2.2
6.4	Tension batterie/capacité nominale	V/Ah	24 / 205 Li-ion
6.5	Batterie poids	kg	62
	Chargeur externe	V/A	24/100
Autres			
8.1	Transmission		AC
10.5	Type de conduite		Electronic
10.7	Niveau sonore	dB (A)	74



TVH et Climax® sont des marques déposées. © 12-2019, TVH Equipment NV, Brabantstraat 15, B-8790 Waregem. Tous droits réservés. Cette publication ne peut, ni intégralement, ni partiellement, être reproduite ou communiquée (copiée, sauvegardée, utilisée dans un système de sauvegarde de données, etc.) sous quelque forme que ce soit, numérique ou mécanique, sans accord préalable et écrit de TVH Equipment NV.

E0BRSS\_2101002

## Climax®

info@climaxhandling.com · www.climaxhandling.com  
 TVH Equipment NV · Brabantstraat 15 · 8790 Waregem · Belgium